

Canon

ivy

CLIQ



Imprimante photo à impression instantanée
Manuel de l'utilisateur

TABLE DES MATIÈRES

RENSEIGNEMENTS DE SÉCURITÉ	P4
VUE D'ENSEMBLE	P3
Articles inclus	
Caractéristiques du produit	
CONFIGURATION	P5-8
Charge	
Chargement du papier	
Mémoire externe	
FONCTIONNEMENT	P9-12
Mise en marche et arrêt	
Prise de photos	
Viseur	
Rapport de cadre	
Impression et réimpression	
Voyant DEL	
Dépannage	
SPÉCIFICATIONS	P13

RENSEIGNEMENTS DE SÉCURITÉ

LIRE AVANT L'UTILISATION

Avant d'utiliser l'appareil, veuillez lire les instructions et les consignes de sécurité ci-après.

Pour de plus amples renseignements sur la réglementation et la sécurité, veuillez consulter la fiche signalétique relative à la réglementation et à la garantie incluse dans l'emballage.

RMN : PP3001

Le numéro de modèle réglementaire (Regulatory Model Identification Number, RMN) est attribué à ce produit pour des raisons d'identification réglementaire.

MISE EN GARDE

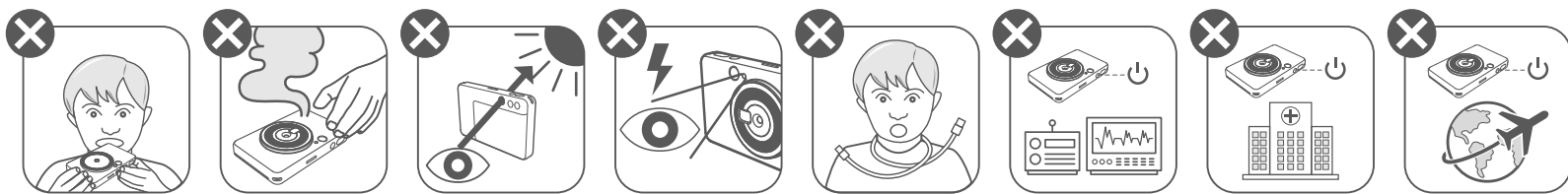

- Gardez hors de portée des enfants et des bébés. L'utilisation inappropriée de ce produit peut causer une suffocation ou un accident.
- Arrêtez d'utiliser l'appareil immédiatement s'il émet de la fumée ou une odeur étrange, ou s'il fonctionne anormalement.
- Ne regardez pas le soleil ou des lumières brillantes dans le viseur ou la lentille. La cécité ou des troubles de vision pourraient en résulter.
- Ne déclenchez pas le flash près des yeux. Cela pourrait blesser les yeux.
- Une sangle autour du cou d'un enfant peut entraîner l'asphyxie. Si le produit utilise un cordon d'alimentation, l'enroulement par erreur du cordon autour du cou d'un enfant peut entraîner l'asphyxie.
- Éteignez l'appareil dans les endroits où l'utilisation d'un appareil-photo est interdite. Les ondes électromagnétiques émises par l'appareil-photo peuvent nuire au fonctionnement des instruments électroniques et autres dispositifs. Faites preuve de prudence lors de l'utilisation du produit dans des endroits où l'utilisation d'appareils électroniques est restreinte, comme à l'intérieur des avions et dans les installations médicales.

ATTENTION

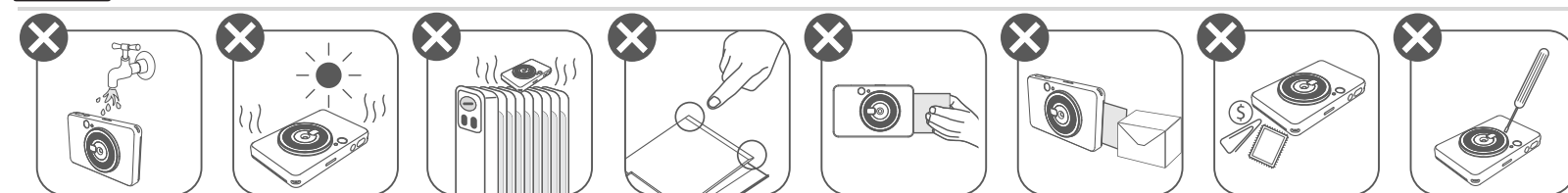

- L'appareil pourrait ne pas imprimer dans des conditions météorologiques extrêmes. Laissez l'imprimante atteindre les températures de fonctionnement recommandées de 15 °C à 32 °C (59 °F à 90 °F) avant d'essayer d'imprimer de nouveau.
- Chargez l'appareil à la température recommandée de 15 °C à 32 °C (59 °F à 90 °F).
- Utilisez un chiffon doux et sec pour nettoyer l'appareil. Ne nettoyez pas l'appareil avec un chiffon humide ou des liquides volatils, comme du diluant à peinture.
- Gardez le couvercle supérieur fermé pour empêcher la poussière et d'autres particules de s'introduire dans l'appareil.
- Si l'appareil ne fonctionne pas correctement, veuillez communiquer avec le détaillant qui vous l'a vendu ou avec le service et soutien technique de Canon au www.usa.canon.com/support.
- N'exposez jamais la pile à une température élevée ou à une source de chaleur directe, et ne l'incinerez sous aucun prétexte.
- Les interférences électromagnétiques ou les décharges électrostatiques peuvent entraîner un dysfonctionnement de l'appareil ou la perte ou l'altération de la mémoire. Si cela se produit, utilisez une tige ou un objet pointu pour appuyer sur le bouton [RESET] (Réinitialiser) au bas de l'appareil.

VUE D'ENSEMBLE

ARTICLES INCLUS

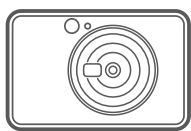

Imprimante photo à impression instantanée



Guide de démarrage rapide



Fiche signalétique relative à la réglementation et à la garantie

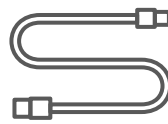

Câble USB



Papier photo ZINK^{MC} de CANON (10 feuilles)



Dragonne

CARACTÉRISTIQUES DU PRODUIT

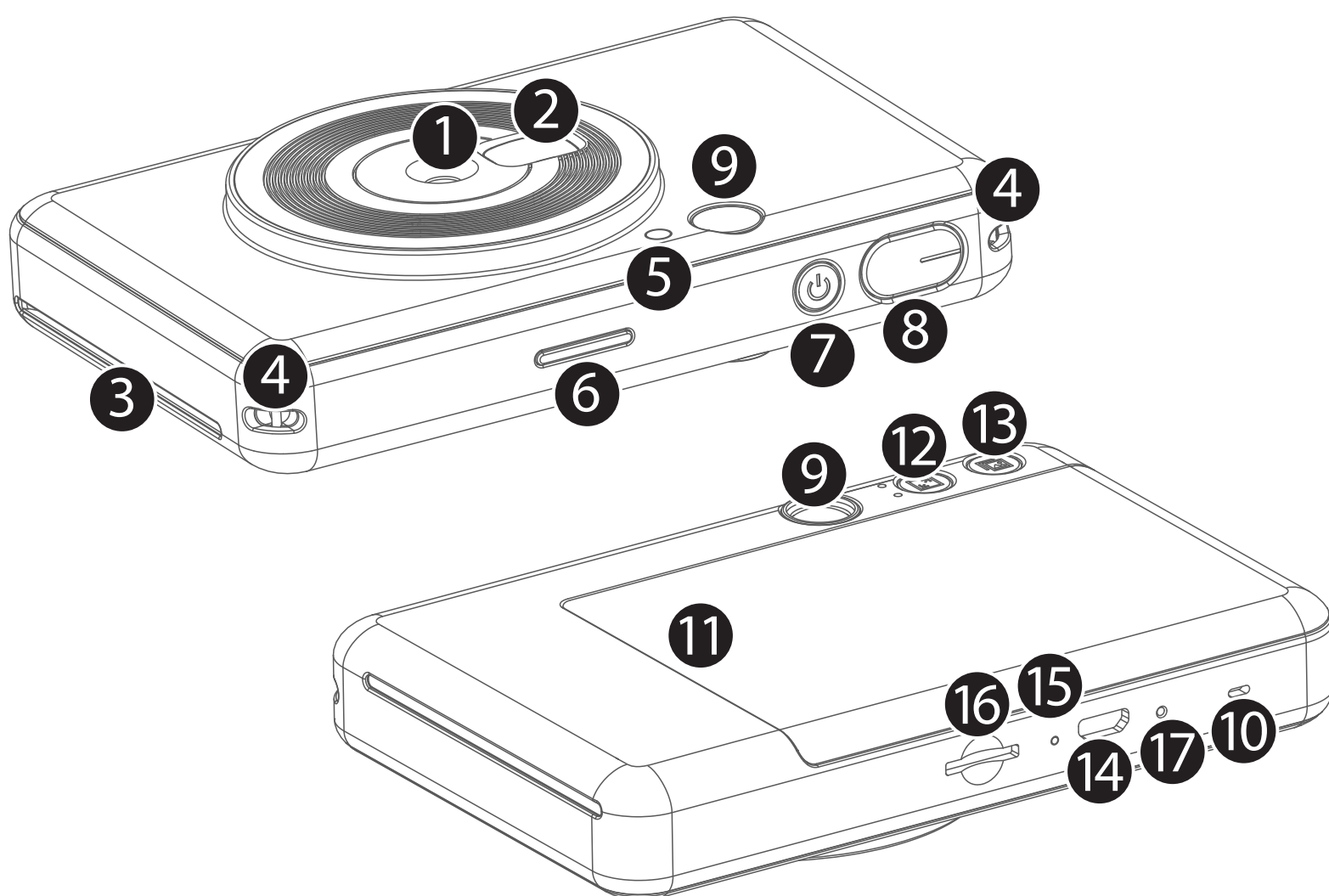

- 1 Objectif
- 2 Miroir d'égoportrait
- 3 Fente d'impression
- 4 Trou pour la dragonne
- 5 Flash
- 6 Voyant DEL d'état
- 7 Bouton de mise en marche
- 8 Bouton de l'obturateur
- 9 Viseur
- 10 Haut-parleur
- 11 Couverture d'imprimante
- 12 Bouton de rapport de cadre
- 13 Bouton de réimpression
- 14 Micro port USB
- 15 Voyant DEL de charge
- 16 Logement de carte MicroSD (jusqu'à 256 Go)
- 17 Bouton de réinitialisation

* Pour réinitialiser l'appareil, appuyez sur le bouton avec un objet pointu

CONFIGURATION

CHARGE

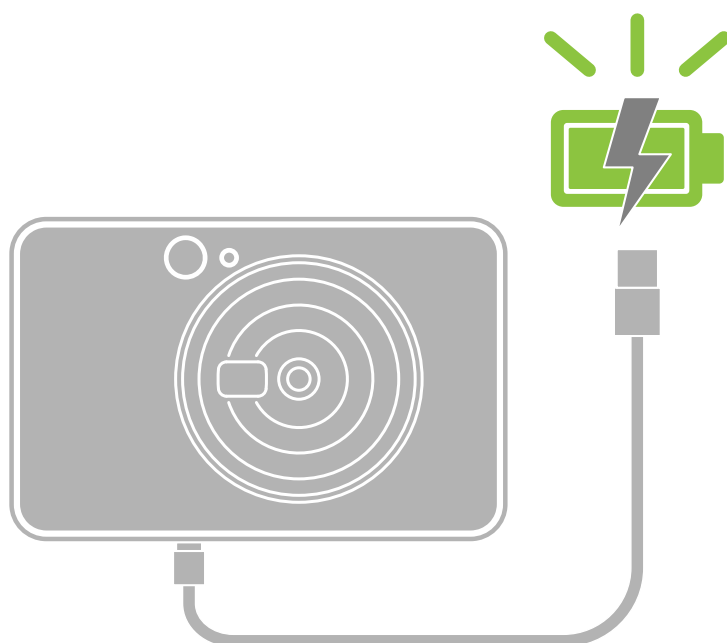

Voyant DEL de charge

Charge en cours : rouge ●

Charge complète : vert ●

L'appareil est équipé d'une pile intégrée. Veuillez charger complètement l'appareil à l'aide du câble USB fourni avant de l'utiliser.

- 1 Insérez la petite extrémité du câble USB inclus dans l'appareil et l'autre extrémité dans un adaptateur USB permettant la charge.
- 2 Le voyant DEL de charge deviendra rouge pendant la charge.
- 3 Une fois l'appareil complètement chargé, le voyant passera au vert.
 - Le temps de fonctionnement varie selon l'état de la pile, l'état du fonctionnement et les conditions environnementales.

! REMARQUE

À propos du câble USB

MANIPULEZ LE CÂBLE USB AVEC PRÉCAUTION PENDANT LA CHARGE

- Ne placez aucun objet lourd sur le câble.
- Ne placez pas le câble USB près d'une source de chaleur.
- N'égratignez pas le câble, ne l'endommagez pas, ne le tordez pas et ne tirez pas fortement dessus.
- Ne branchez ni ne débranchez le câble si vous avez les mains mouillées.
- Évitez de l'utiliser dans des conditions trop chaudes, trop froides ou humides.
- Débranchez le câble USB de la source d'alimentation après la charge.
- Utilisez le câble USB inclus pour la charge.

CHARGEMENT DU PAPIER

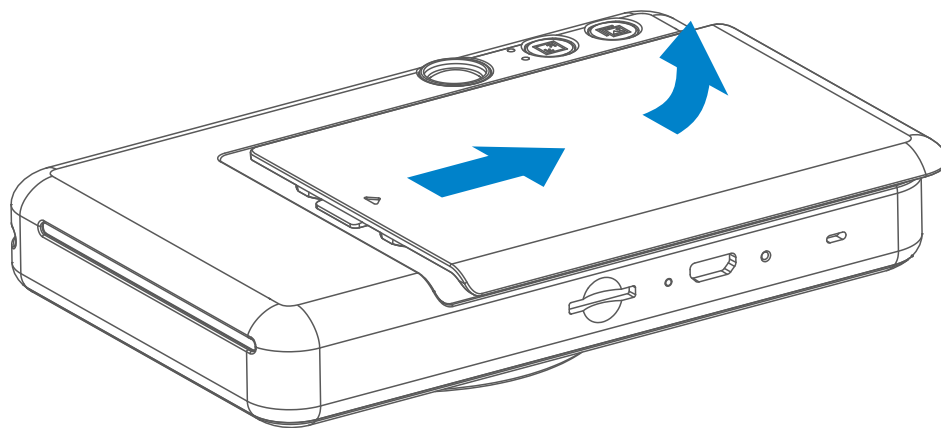

- 1 Retirez le couvercle en le faisant glisser vers l'avant (dans le sens de la flèche).

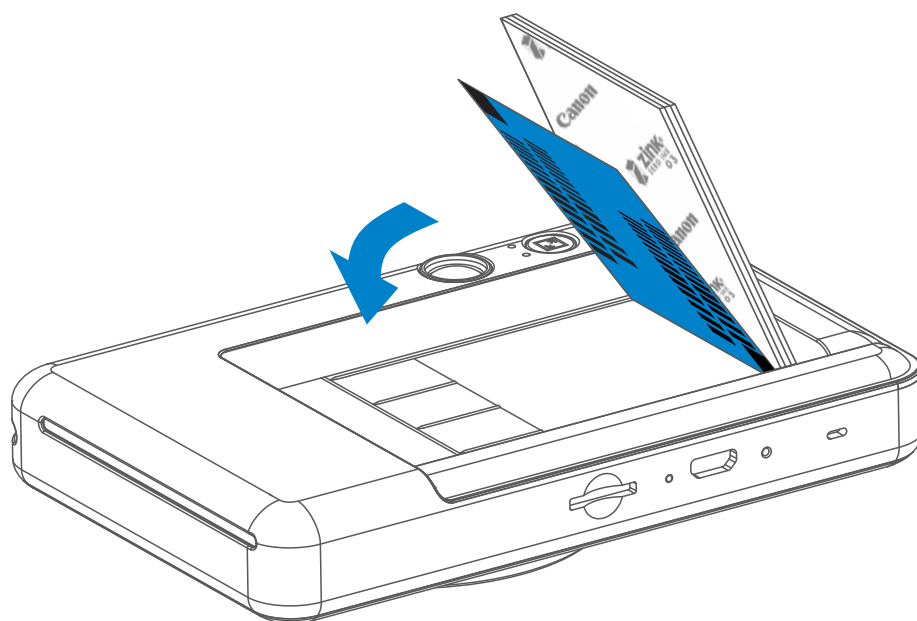

- 2 Ouvrez une pochette de papier photo (10 feuilles, plus une SMART SHEET™ bleue).
- 3 Placez les 10 feuilles de papier photo et la SMART SHEET™ dans le compartiment à papier photo.
 - Empilez le papier photo sur la SMART SHEET™ bleue en veillant à ce que le code à barres bleu et les logos du papier photo soient orientés vers le bas.

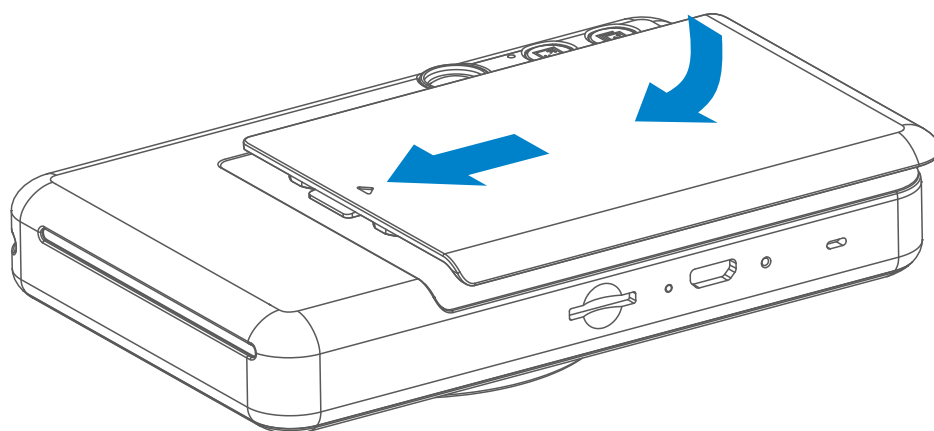

- 4 Replacez le couvercle supérieur sur l'appareil. Un clic se fera entendre quand il sera adéquatement fermé.
 - La SMART SHEET™ bleue sera automatiquement passée dans l'appareil avant la première impression.

MÉMOIRE EXTERNE

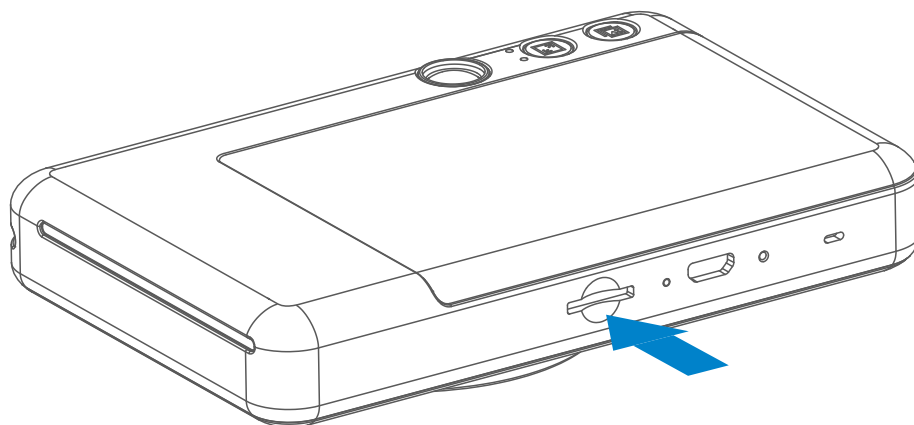

 Une carte MicroSD externe (jusqu'à 256 Go) est nécessaire pour enregistrer les photos prises. Seuls les formats FAT16, FAT32 et exFAT sont pris en charge.

PRÉPARATION D'UNE CARTE MÉMOIRE

Utilisez les cartes mémoire suivantes (vendues séparément)

- Cartes mémoire MicroSD *1
- Cartes mémoire MicroSDHC *1 *2
- Cartes mémoire MicroSDXC *1 *2

*1 Cartes conformes aux normes SD. Cependant, toutes les cartes mémoire ne sont pas vérifiées pour fonctionner avec l'appareil-photo.

*2 Les cartes mémoire UHS-I sont également prises en charge.

INSTALLATION ET RETRAIT DE LA CARTE MicroSD

- Insérez la carte MicroSD dans la fente située au bas de l'appareil. Un léger clic se fera entendre lorsque la carte est entièrement insérée.
- Appuyez sur la partie supérieure de la carte pour la libérer. Tirez doucement pour retirer complètement la carte de l'appareil.
- S'il y a une erreur de lecture ou d'écriture sur la carte MicroSD, retirez la carte MicroSD et redémarrez l'appareil.
- Connectez l'appareil à un ordinateur par câble USB. Double-cliquez sur l'image de lecteur externe lorsqu'elle apparaît sur l'ordinateur pour afficher et enregistrer les photos.

REMARQUE

ENTRETIEN DE L'APPAREIL

- Utilisez et conservez l'appareil dans l'environnement recommandé de 15 °C à 32 °C (59 °F à 90 °F) et à une humidité relative de 40 à 55 %.

UTILISATION DU PAPIER PHOTO



- Ne chargez que 10 feuilles de papier photo ZINK^{MC} et une SMART SHEET^{MC}. En charger plus pourrait causer un bourrage de papier ou des erreurs d'impression.
- En cas de bourrage de papier, il vous suffit de redémarrer l'imprimante pour qu'il se dégage automatiquement. Ne tirez pas sur le papier.
- Pendant l'impression, ne tirez pas sur le papier photo.
- Manipulez le papier photo avec précaution pour éviter de l'endommager ou de le plier.
- Assurez-vous que le papier photo que vous chargez est propre. S'il est sale ou endommagé, il pourrait causer un bourrage ou des erreurs d'impression.
- N'ouvrez pas une nouvelle pochette de papier avant d'être prêt à la charger dans l'imprimante.
- N'exposez pas le papier photo à la lumière directe du soleil ou à l'humidité.
- Ne laissez pas le papier photo dans un endroit où la température ou l'humidité ne correspond pas aux conditions recommandées indiquées sur la pochette. Cela pourrait nuire à la qualité des photos imprimées.

À PROPOS DE LA SMART SHEETTM

- Chaque pochette de papier photo contient 10 feuilles de papier photo et une SMART SHEETTM bleue.
- Chargez la SMART SHEETTM et le papier photo de la même pochette pour une qualité d'impression optimale. Chaque SMART SHEETTM est conçue spécialement pour la pochette de papier qui la contient.
- La SMART SHEETTM passera automatiquement dans l'appareil avant la première impression pour la nettoyer et pour optimiser la qualité d'impression expressément pour cette pochette de papier (10 feuilles).
- Gardez la SMART SHEETTM. Jetez-la seulement après avoir imprimé les 10 feuilles de papier photo de la pochette. Si la qualité du papier ne satisfait pas vos attentes, vous pouvez réutiliser la SMART SHEETTM tant et aussi longtemps qu'il s'agit du même papier. Vous n'avez qu'à insérer la SMART SHEETTM sous le papier photo restant en orientant le code à barres vers le bas.
- L'utilisation de la SMART SHEETTM avec le papier d'une autre pochette peut réduire la qualité d'impression.

FONCTIONNEMENT

MISE EN MARCHÉ ET ARRÊT

- 1 Appuyez sur le bouton de mise en marche  et maintenez-le enfoncé jusqu'à ce que le voyant DEL s'allume.
- 2 Une fois que le voyant DEL aura cessé de clignoter et sera devenu blanc, l'appareil sera prêt à être utilisé.
- 3 Pour éteindre l'appareil, appuyez sur le bouton de mise en marche  et maintenez-le enfoncé.

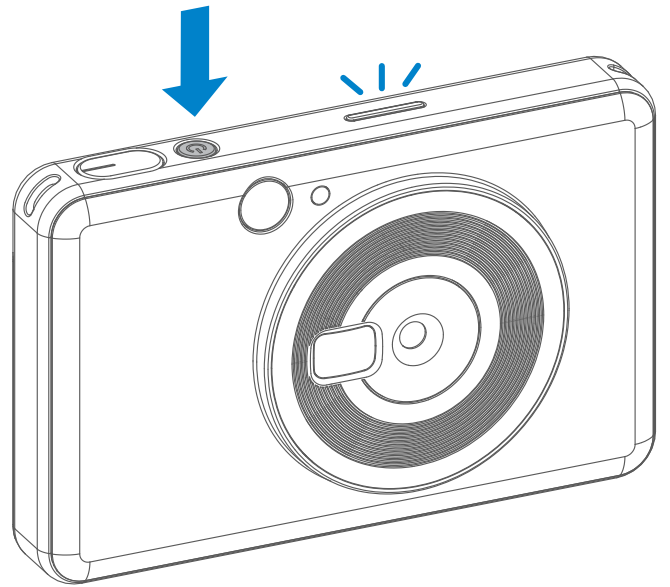

ARRÊT AUTOMATIQUE

- Lorsque l'appareil est inactif pendant environ 5 minutes (par défaut), il s'éteint automatiquement. L'utilisateur peut remettre l'appareil en marche en appuyant de nouveau sur le bouton de mise en marche.

PRISE DE PHOTOS

- 1 Tenez l'appareil et confirmez la composition souhaitée de l'image.
- 2 Appuyez sur le bouton  d'obturateur pour prendre une photo.

L'appareil photo déclenchera automatiquement le flash si cela est nécessaire pour les conditions d'éclairage.

Utilisez la plaque réfléchissante à côté de l'objectif comme miroir autoportrait pour selfie.

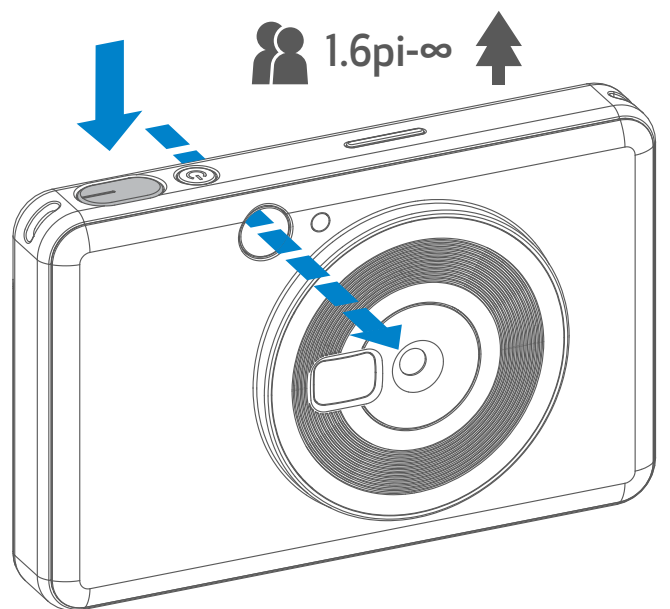

VISEUR

Composez une image avec la marque du cadre dans le viseur.

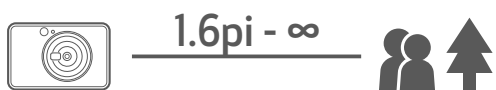

2 x 3



Marque de cadre
2 x 3 pour une
prise de vue normale
à 3,3 pi - ∞

2 x 2



Marque de cadre
2 x 2 pour une
prise de vue normale
à 3,3 pi - ∞

RAPPORT DE CADRE

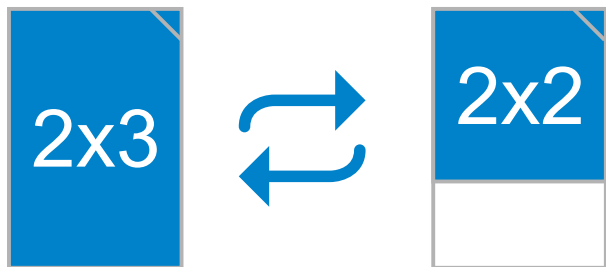

L'utilisateur peut choisir entre deux rapports de cadre, 2x3 et 2x2 à l'aide du bouton  Aspect Ratio (Rapport de cadre). Le rapport de cadre peut être modifié à tout moment avant de prendre une photo.

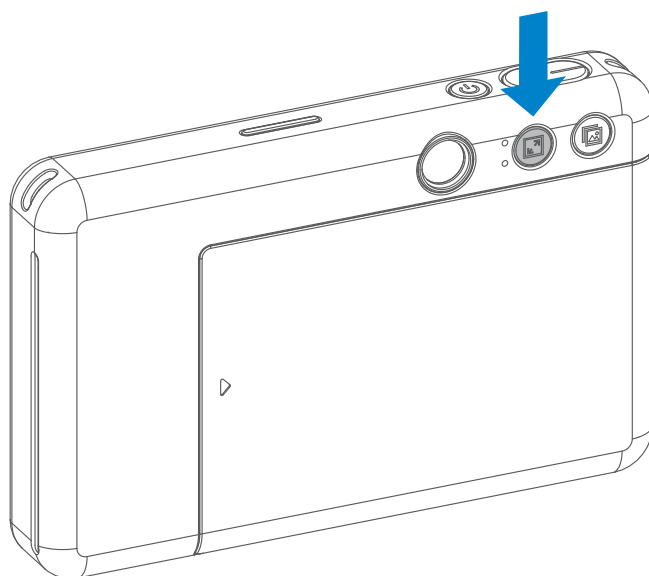

Lorsque le rapport de cadre est 2x2, la zone vide du papier photo est différente. Il est basé sur la manière dont l'appareil est tenu.

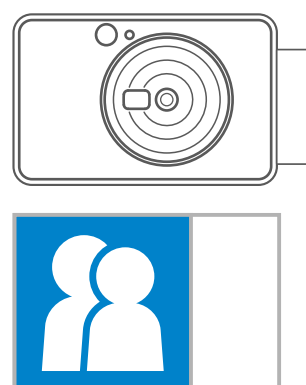
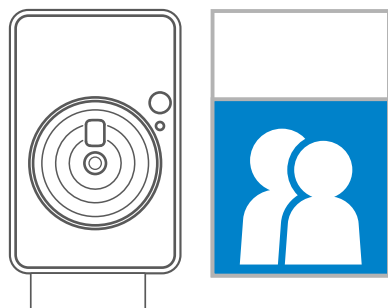
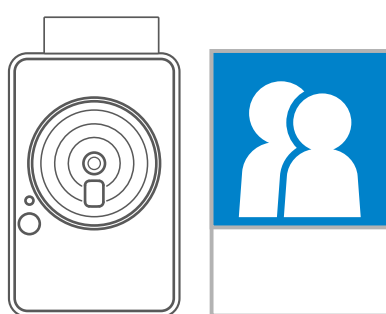

IMPRESSION ET RÉIMPRESSION

IMPRESSION D'UNE PHOTO





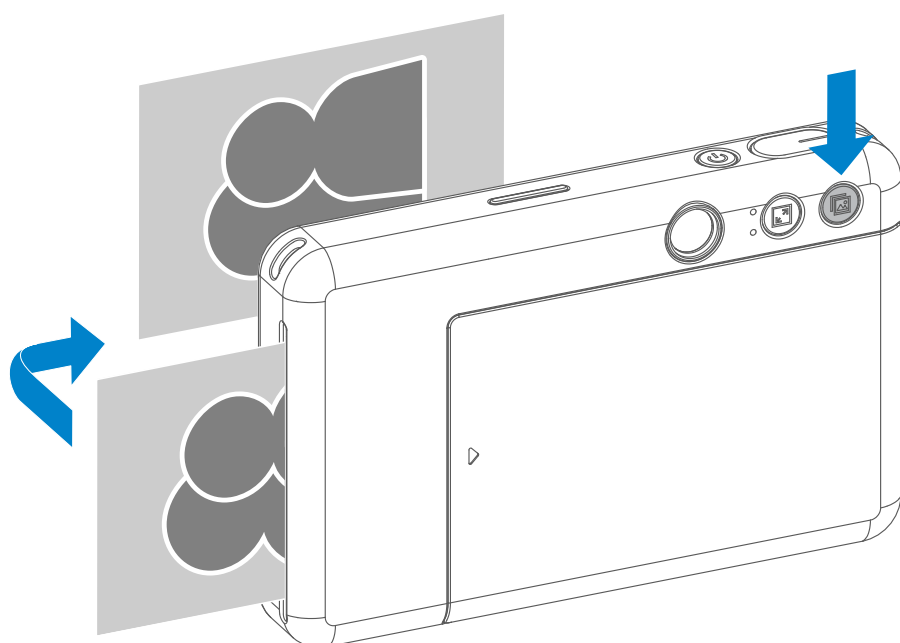

- La photo sera imprimée immédiatement après la prise de photo.
- L'appareil peut contenir jusqu'à trois images à imprimer à la fois.
- L'appareil peut également imprimer des photos à partir de votre téléphone intelligent au moyen de l'appli.

RÉIMPRIMER UNE PHOTO

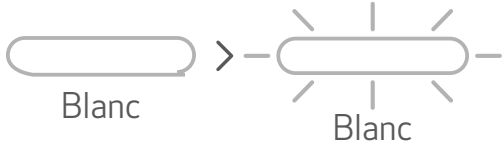
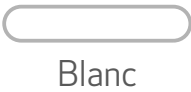
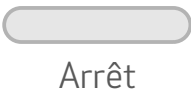
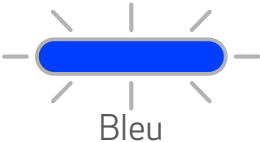
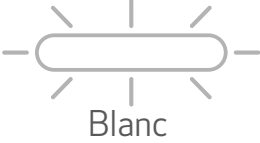
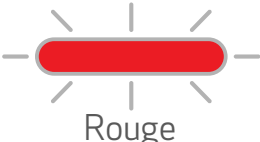
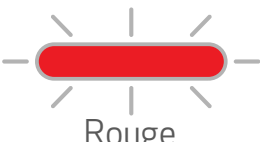
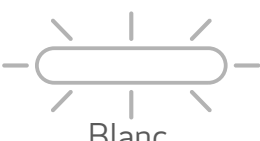

Lorsque vous avez pris une photo et qu'elle est imprimée, si vous voulez reproduire la même photo ou distribuer plusieurs pièces des mêmes photos à une soirée, il suffit d'appuyer sur le bouton «Reprint» (Réimprimer)  pour réimprimer la dernière photo imprimée.



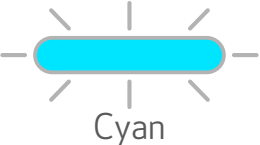

VOYANT DEL

État	Fonctionnement	Voyant DEL
Mise en marche	Appuyez sur le bouton de mise en marche et maintenez-le enfoncé	 Blanc
Mode de veille	Après la mise en marche de l'appareil	 Blanc
Arrêt	Appuyez sur le bouton de mise en marche et maintenez-le enfoncé	 Arrêt
Erreur SMART SHEET ^{MC}	Lorsque l'appareil détecte qu'une mauvaise SMART SHEET ^{MC} est insérée ou une autre erreur SMART SHEET ^{MC}	 Bleu
Traitement de SMART SHEET ^{MC}	Lorsque l'appareil imprime une SMART SHEET ^{MC}	 Blanc
Pas de papier	Lorsque l'appareil n'a pas de papier, l'appareil ne permet pas la prise de photos	 Rouge
Bourrage de papier/couvercle ouvert	S'il y a un bourrage papier ou si le couvercle de l'imprimante est ouvert	 Rouge
Préparez-vous pour l'impression	Préparation à l'impression	 Blanc
Impression d'une photo	Lorsque l'appareil imprime une photo	 Jaune > Magenta > Cyan > Blanc (Boucle)
Mode MS (Mode de grande capacité)	L'appareil est connecté à un ordinateur	 Magenta
Erreur de carte MicroSD	Impossible d'écrire les données sur la carte MicroSD	 Magenta
Température trop élevée	Lorsque la température de l'appareil est trop élevée	 Rouge (jusqu'à ce que la température revienne à la normale)
Température trop basse	Lorsque la température de l'appareil est trop basse	 Cyan (jusqu'à ce que la température revienne à la normale)

VOYANT DEL

État	Fonctionnement	Voyant DEL
Refroidissement de la tête d'imprimante	Vérifiez la température de la tête d'imprimante et laissez-la refroidir avant l'impression	 Cyan
Pile faible	Lorsque l'indicateur de charge est inférieur à 20 %	 Blanc > Rouge (Boucle)
Pile très faible	Lorsque l'indicateur de charge est très faible	 Rouge > Blanc (Boucle)

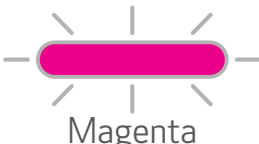
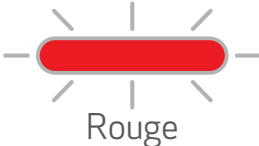
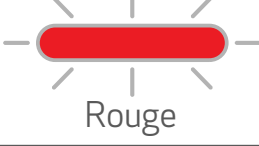
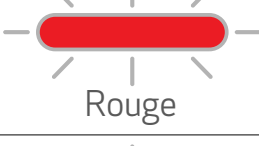
DÉPANNAGE

État	Voyant DEL	Mesures à prendre
Erreur de carte MicroSD	 Magenta	<ul style="list-style-type: none"> • Vérifiez si la carte MicroSD est correctement insérée • Vérifiez si la carte MicroSD est pleine • Vérifiez si la carte MicroSD est corrompue • Vérifiez si la carte MicroSD est compatible
Échec de l'alimentation du papier	 Rouge	<ul style="list-style-type: none"> • Ouvrez le couvercle du compartiment de papier pour vérifier si du papier photo Canon ZINK^{MC} est inséré
Bourrage de papier	 Rouge	<ul style="list-style-type: none"> • Mise en marche et arrêt de l'appareil; le papier photo sera automatiquement alimenté
Pas de papier	 Rouge	<ul style="list-style-type: none"> • Rechargez le papier photo Canon ZINK^{MC} dans l'appareil
Le couvercle de l'imprimante n'est pas correctement fermé	 Rouge	<ul style="list-style-type: none"> • Fermez correctement le couvercle de l'imprimante
Surchauffe	 Rouge	<ul style="list-style-type: none"> • Attendez que la température de l'appareil revienne à la normale; l'appareil recommencera à fonctionner
L'appareil ne fonctionne pas	S.O.	<ul style="list-style-type: none"> • Assurez-vous que l'indicateur de charge n'est pas trop bas. Si tel est le cas, rechargez l'appareil
Prenez une photo	S.O.	<ul style="list-style-type: none"> • Assurez-vous que le micrologiciel de l'appareil est à jour • Assurez-vous que le tampon de file d'attente d'impression est disponible • Assurez-vous que l'appareil dispose du papier photo Canon ZINK^{MC}

SPÉCIFICATIONS

Technologie d'impression	ZINK™
Résolution d'impression	314 x 500 ppp (points par pouce)
Vitesse d'impression	Environ 50 secondes le moteur démarre et s'arrête à une température ambiante de 25 °C (77 °F)
Rapport de cadre photo	2 x 2 po ou 2 x 3 po
Papier compatible	Papier photo ZINK™ de Canon : ZP-2030-20 (20 feuilles) ZP-2030-50 (50 feuilles) 2 po x 3 po/dos autocollant
Capacité de papier	Jusqu'à 10 feuilles de papier photo ZINK ^{MC} , plus une SMART SHEET ^{MC}
Résolution photo	5 MP
Longueur focale	24 mm
Ouverture	f 2,4
Plage de mise au point	1,6 pi - ∞
Sensibilité	Auto (ISO 100 - 1600)
Flash	OUI (automatique)
Portée du flash	1,6 pi à 3,2 pi
Carte mémoire	Carte MicroSD, allant jusqu'à 256 Go
Alimentation	Pile au lithium-polymère rechargeable 700 mA h, 7,4 V intégrée
Vitesse de charge	Environ 90 minutes (charge complète)
Bloc d'alimentation externe	Courant de sortie : 1,6 A (min) Tension : 5 V
Paramètres environnementaux	<ul style="list-style-type: none">- Température recommandée pour le fonctionnement, la charge et l'entreposage de l'appareil : 15 °C à 32 °C (59 °F à 90 °F)- Humidité recommandée pour le fonctionnement, la charge et l'entreposage de l'appareil : 40 % à 55 % (humidité relative)- Température de fonctionnement : de 5 °C à 40 °C (41 °F à 104 °F)- Humidité de fonctionnement : moins de 70 % (humidité relative)
Arrêt automatique	5 minutes
Dimensions	4,8 po (l) x 3,1 po (H) x 0,9 po (P) / 121 mm (l) x 78,3 mm (H) x 23,7 mm (P)
Poids	6 oz / 170 g
Système d'exploitation compatible (pour ordinateur)	Windows 7 / 8 / 8.1 / 10 Mac OSX 10.10 - 10.14
Connexion pour la charge et le transfert de données	USB 2.0 (Micro USB)

Peut changer sans préavis

Canon

Règlement de la FCC

Cet appareil est conforme à la partie 15 du règlement de la FCC. L'exploitation est autorisée aux deux conditions suivantes :

- (1) l'appareil ne doit pas produire de brouillage préjudiciable; et
- (2) l'appareil doit accepter tout brouillage subi, même si le brouillage est susceptible d'en compromettre le fonctionnement.

Canon U.S.A., Inc. Canon est une marque déposée de Canon Inc. aux États-Unis et peut être une marque déposée ou une marque de commerce dans d'autres pays. IVY est une marque de commerce de Canon U.S.A., Inc. aux États-Unis. SMART SHEET, la technologie ZINK et les marques de commerce ZINK appartiennent à ZINK Holdings LLC. Utilisées sous licence. Apple, le logo Apple, iPad, iPad Air, iPad Pro et iPhone sont des marques de commerce d'Apple Inc. déposées aux États-Unis et dans d'autres pays. App Store est une marque de service d'Apple Inc. iOS est une marque de commerce ou une marque déposée de Cisco aux États-Unis et dans d'autres pays et est utilisée sous licence. Android, Google Play et le logo Google Play sont des marques de commerce de Google LLC. Bluetooth est une marque déposée de Bluetooth SIG. Wi-Fi est une marque de commerce enregistrée de Wi-Fi Alliance. Tous les autres noms de produit et de marque, et tous les autres logos sont des marques de commerce de leurs propriétaires respectifs.

Canon

Règlement de la FCC

Cet appareil est conforme à la partie 15 du règlement de la FCC. L'exploitation est autorisée aux deux conditions suivantes :

- (1) l'appareil ne doit pas produire de brouillage préjudiciable; et
- (2) l'appareil doit accepter tout brouillage subi, même si le brouillage est susceptible d'en compromettre le fonctionnement.

Canon U.S.A., Inc. Canon est une marque déposée de Canon Inc. aux États-Unis et peut être une marque déposée ou une marque de commerce dans d'autres pays. IVY est une marque de commerce de Canon U.S.A., Inc. aux États-Unis. SMART SHEET, la technologie ZINK et les marques de commerce ZINK appartiennent à ZINK Holdings LLC. Utilisées sous licence. Apple, le logo Apple, iPad, iPad Air, iPad Pro et iPhone sont des marques de commerce d'Apple Inc. déposées aux États-Unis et dans d'autres pays. App Store est une marque de service d'Apple Inc. iOS est une marque de commerce ou une marque déposée de Cisco aux États-Unis et dans d'autres pays et est utilisée sous licence. Android, Google Play et le logo Google Play sont des marques de commerce de Google LLC. Bluetooth est une marque déposée de Bluetooth SIG. Wi-Fi est une marque de commerce enregistrée de Wi-Fi Alliance. Tous les autres noms de produit et de marque, et tous les autres logos sont des marques de commerce de leurs propriétaires respectifs.